



UNIVERSIDAD DE GUADALAJARA
SISTEMA DE EDUCACIÓN MEDIA SUPERIOR
SECRETARÍA ACADÉMICA
COORDINACIÓN DE CULTURA Y EDUCACIÓN PARA UN ESTILO DE VIDA SALUDABLE



Reglas para el “Concurso de Escolta SEMS”

Guadalajara, Jalisco noviembre



OBJETIVOS

- ❖ Fomentar entre los preparatorianos, el respeto a los símbolos patrios y valores cívicos.
- ❖ Consolidar el sentido de pertenencia e identidad nacional, así como el orgullo de ser mexicano y pertenecer a la comunidad de la Universitaria.
- ❖ Demostrar en todos los ámbitos del desarrollo del bachiller, los valores cívico y éticos.
- ❖ Unificar criterios sobre la forma de realizar los honores a la bandera en las instituciones educativas, oficiales e incorporadas al Sistema de Educación Media Superior de la Universidad de Guadalajara.
- ❖ Establecer los lineamientos para realizar cambios de escoltas en las instituciones educativas para el fin de cursos.
- ❖ Realizar concursos de escoltas, como una medida para fortalecer la identidad nacional.

CONCURSO DE ESCOLTAS

Se aplicarán las reglas vigentes de la Coordinación de Cultura y Educación para un Estilo de Vida Saludable.

SE LLEVARÁ A CABO EN UN ESPACIO SIMILAR A LA CANCHA DE BASQUETBOL.

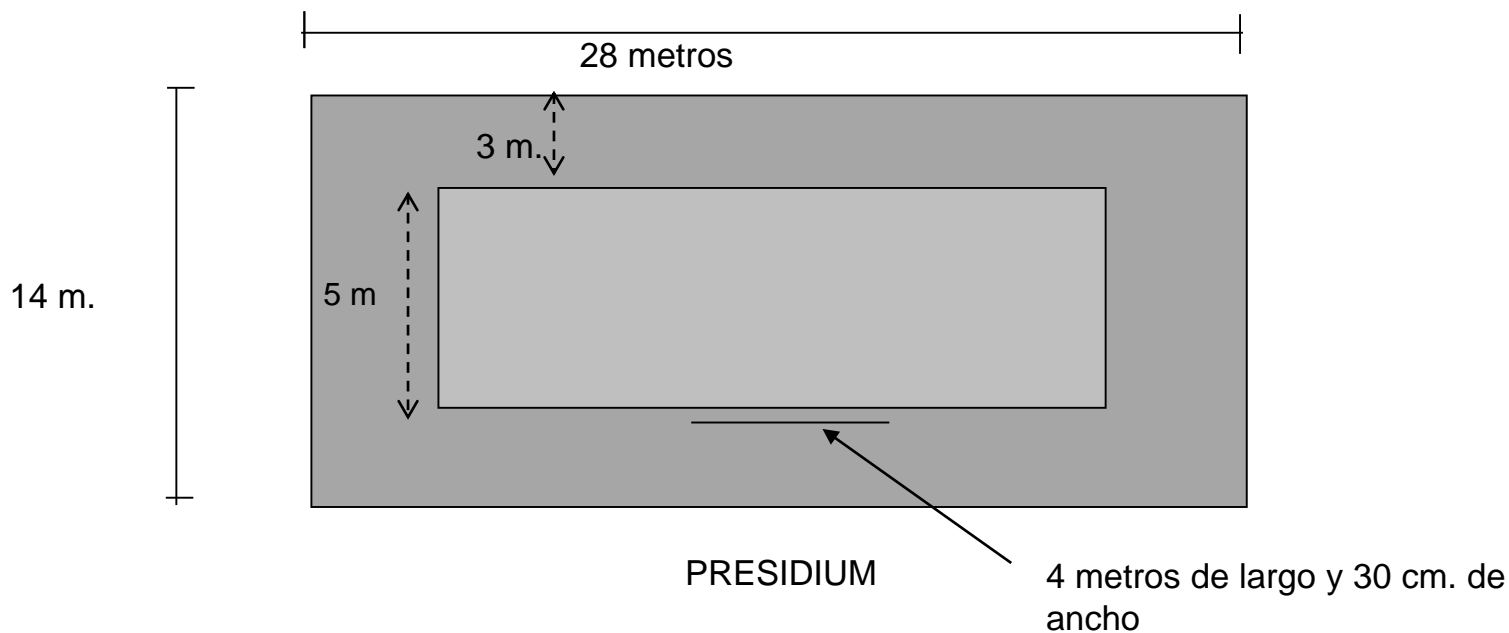

CONCURSO DE ESCOLTAS

Se aplicarán las reglas vigentes de la Coordinación de Cultura y Educación para un Estilo de Vida Saludable.

RECORRIDO Y VOCES DE MANDO

PRIMER RECORRIDO

- 1.-Presentación de escolta (en el lugar indicado).
- 2.-Atención escolta, paso redoblado, ya (Formación en hilera)
- 3.-Alto, ya (Traslado al área de presentación).
- 4.-Flanco izquierdo, ya.
- 5.-Alinearse por derecha, ya.
- 6.-En descanso, ya.
- 7.- * ¡El comandante Solicitará autorización al juez!
- 8.-Firmes, ya.
- 9.-Integrar escolta, ya. (9 tiempos)
- 10.-Alto, ya (Traslado al área de abanderamiento)
- 11.-Abanderado(a), un paso al frente, ya.
- 12.-Saludar, ya (se recibe bandera).
- 13.-Integrar escolta, ya (con un paso al frente).
- 14.-Por la derecha, ya (7 tiempos).
- 15.-A la derecha, ya (7 tiempos).
- 16.-Acortar el paso, ya (mínimo 5 tiempos).
- 17.-Paso redoblado, ya.
- 18.-A la derecha, ya (7 tiempos).
- 19.-Marcar el paso, ya (mínimo 5 tiempos).
- 20.-Paso redoblado, ya.
- 21.-Recuperar el paso, ya.
- 22.-A la derecha, ya (7 tiempos).
- 23.-Acortar el paso, ya (mínimo 5 tiempos).
- 24.-Paso redoblado, ya.
- 25.-A la derecha, ya (7 tiempos).
- 26.-Alto, ya.
- 27.-Paso de costado a la derecha, ya (no mas de 15 tiempos).
- 28.-Alto, ya.
- 29.-Paso redoblado, ya.
- 30.-Alto, ya.
- 31.-Paso de costado a la izquierda, ya (no mas de 15 tiempos).
- 32.- Alto, ya.
- 33.-Paso redoblado, ya
- 34.-A la derecha, ya (7 tiempos).
- 35.-A la derecha, ya (7 tiempos).
- 36.-A la derecha, ya (7 tiempos).
- 37.-Alto, ya.
- 38.-Relevar guardia, ya (14 tiempos).
- 39.-Descansar bandera, ya.
- 40.-Relevar abanderado, ya (14 tiempos).
- 41.-Portar bandera, ya.
- 42.-Relevar guardia, ya (14 tiempos).

CONCURSO DE ESCOLTAS

Se aplicarán las reglas vigentes de la Coordinación de Cultura y Educación para un Estilo de Vida Saludable.

RECORRIDO Y VOCES DE MANDO

SEGUNDO RECORRIDO

- 1.-Por la izquierda, ya (7 tiempos).
- 2.-Escolta 135° izquierda, ya (13 tiempos)
- 3.-Columna por dos, ya (9 tiempos).
- 4.-Integrar escolta, ya (9 tiempos).
- 5.-Escolta 135° izquierda, ya (13 tiempos)
- 6.-A la izquierda, ya (7 tiempos) “En medio de la cancha”.
- 7.-Abrir intervalos, ya. (7 tiempos).
- 8.-Cerrar intervalos, ya (7 tiempos).
- 9.-A la izquierda, ya (7 tiempos).
- 10.-Escolta 135° izquierda, ya (13 tiempos).
- 11.-Columna por uno, ya. (9 tiempos).
- 12.-Integrar escolta, ya. (9 tiempos).
- 13.-Escolta 135° derecha, ya (13 tiempos).
- 14.-A la derecha, ya (7 tiempos).
- 15.-A la derecha, ya (7 tiempos).
- 16.-Alto, ya (Área de entrega de bandera).
- 17.- ¡Previamente, el abanderado suplente estará listo para recibir la bandera y saludará en 2 tiempos!(sin voz de mando).
- 18.-Abanderado un paso al frente, ya
- 19.- ¡Entrega de bandera! (sin voz de mando).
- 20.- Saludar, ya (saludo sostenido).
- 21.- Firmes, ya
- 22.- Integrar escolta, ya (un paso al frente)
- 23.- Formación en fila, ya.
- 24.- Por media vuelta, ya.
- 25.- Por flanco derecho, ya.
- 26.- Acortar el paso, ya.
- 27.- Alto, ya (fin del recorrido y retiro de la escolta del área de competencia).
- 28.- Descanso a discreción.
- 29.- Fin del concurso

PRIMER RECORRIDO

1.- La escolta a concursar, se formará en hilera, por fuera de la cancha a partir del extremo derecho, paralelo al lado del presídium ó al juez principal

A.- abanderado

C.- comandante

G.D.- guardia derecho

G.I.- guardia izquierdo

R.D.- retaguardia derecho

R.I.- retaguardia izquierdo

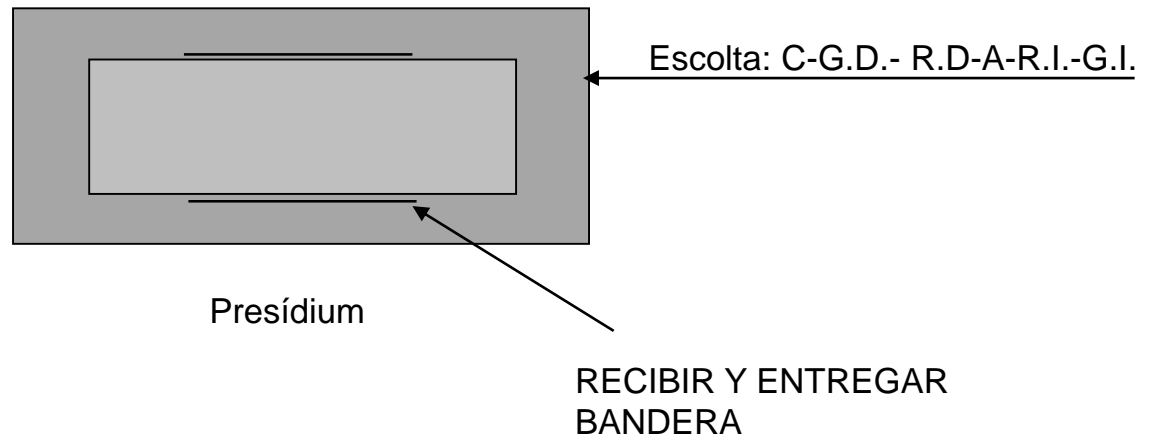

2.-Atención escolta, paso redoblado, ya (Formación en hilera).

La formación hilera en este caso para efecto del concurso, será acomodada en el siguiente orden: Primero Comandante (C) , Guardia Derecho (G.D.), Retaguardia Derecho (R.D.), Abanderado (A), Retaguardia Izquierdo (R.I.), Guardia Izquierdo (G.I.); el paso redoblado esta descrito en el punto No. 17

3.- Alto, ya (traslado al área de presentación).

La escolta avanzará, quedando de frente a la dirección de la Escuela o al Presídium. El abanderado deberá tener colocado con anterioridad el portabandera y el alto se realizará cuando la voz ejecutiva (ya) mandado por el comandante en pie izquierdo y enseguida realice un desplante (pierna izquierda) para que terminen uniendo con el pie derecho.

4.- Flanco izquierdo, ya.

El flanco puede ser a la izquierda o derecha, si es a la izquierda el pie izquierdo girará sobre su punta con un giro de 90° uniendo el pie derecho (sin remate o desplante).

5.- Alinearse por derecha, ya.

Partiendo de la posición de firmes, se ordenará “alinearse por la izquierda o derecha” si es a la derecha, todos los integrantes (excepto los retaguardias) empuñarán la mano izquierda, levantando el brazo tocando el hombro del compañero y a la vez, girarán la cabeza 90° a la derecha (salvo el comandante), para dirigir la vista hacia su compañero buscando el hombro del segundo compañero.

6.- En descanso, ya.

Partiendo de la posición de firmes se separa el pie izquierdo a un costado, levantando el talón ligeramente hacia atrás, semi flexionando la pierna sin proyectar la rodilla al frente, bajando el pie con naturalidad y acentuando el movimiento (la línea de los hombros determinará la separación de los pies), los brazos se colocarán atrás, tomando con la mano izquierda la muñeca derecha, esta mano se empuñará.

7.- * ¡El comandante Solicitará autorización al juez!

Con movimientos de orden cerrado, el Comandante sale de fila y se dirige al presídium o juez principal para solicitar permiso (En nombre de la Escuela Preparatoria solicito permiso para llevar a cabo la secuencias de escolta o competencia), enseguida se reincorpora a la fila, para continuar la secuencia.

8.- Firmes, ya.

El alumno estará en posiciones de pie, con los talones juntos y puntas separadas aproximadamente 45° , piernas extendidas, el tronco erguido, hombros atrás y abajo, brazos en caída natural, los dedos de las manos juntos con las palmas hacia el cuerpo, mentón recogido, cabeza derecha y vista al frente.

9.- Integrar escolta, ya. (9 tiempos, partiendo de una fila)

Partiendo de la formación en fila, todos los integrantes de la escolta realizarán 9 tiempos para integrar la escolta: El Comandante (C), Guardia Derecha (G.D.), Abanderado (A) y Guardia Izquierdo (G:I.), avanzarán al frente con desplante del pie izquierdo cubriendo los espacios del R.D. y R.I. acortando el paso para continuar la marcha; a la vez el Retaguardia Derecho (R.D.) y Retaguardia Izquierdo (R.I.) quedarán a tres pasos de los guardias respectivos marcando 9 tiempos y continuar el paso redoblado con desplante del pie izquierdo.

10.- Alto, ya (Traslado al área de abanderamiento)

Descrito con anterioridad en el punto No. 3.

11.- Abanderado(a), un paso al frente, ya.

El alumno estará en posiciones de pie, con los talones juntos y puntas separadas aproximadamente 45° , piernas extendidas, el tronco erguido, hombros atrás y abajo, brazos en caída natural, los dedos de las manos juntos con las palmas hacia el cuerpo, mentón recogido, cabeza derecha y vista al frente.

Iniciará el movimiento con la pierna izquierda realizando un desplante y uniéndose con la pierna derecha guardando así la misma posición.

12.- Saludar, ya (se recibe bandera)

Se realiza de la siguiente forma: partiendo de la posición de "firmes", se colocará la mano derecha extendida sobre el pecho, la palma de la mano hacia abajo con los dedos juntos, la mano se dirigirá hacia el costado izquierdo y a la altura del corazón, brazo, antebrazo y mano en un plano horizontal.

Recibir la Bandera

El director o el abanderado (a) suplente trasladará la Bandera, tomándola con la mano derecha arriba e izquierda abajo, proporcionándole una dirección diagonal en relación al cuerpo, brazos flexionados y codos junto al cuerpo, deteniendo su marcha frente al abanderado a tres pasos de distancia. Cuando el comandante avista la Bandera, indicará al abanderado un paso al frente (iniciará el movimiento con la pierna izquierda) y ordenará a su escolta el saludo; cuando el director se estaciona el comandante ordenará "firmes"; acto seguido, el director y abanderado extenderán los brazos al frente simultáneamente. El abanderado toma el asta con la mano izquierda arriba en posición natural y derecha abajo en posición invertida, de tal manera que sus manos queden entre las del director, el abanderado flexionará los brazos y dirigirá la mano derecha hacia el costado derecho elevando los brazos ligeramente, introducirá el regatón en la cuja, desplazará la mano derecha arriba de la izquierda a la altura del hombro, en seguida el brazo izquierdo lo colocará en su costado.

El director o representante después de entregar la Bandera e integrada la escolta **saludará en dos tiempos** y se retirará por cualquiera de los flancos, sin darle la espalda a la Bandera.

13.- Integrar escolta, ya (con un paso al frente).

Descrito en el punto No. 12; movimiento que se realiza después de haber recibido la bandera

14.- Por la derecha, ya (7 tiempos).

"por la derecha o izquierda": Cuando la escolta se encuentra en la posición de "firmes" se indicará "por la derecha o izquierda" y a la voz ejecutiva la escolta iniciará su cambio de dirección a 90° en 7 tiempos y continuará la marcha.

Nota: El término "**por**" se utilizará para iniciar la marcha haciendo un giro.

15.- A la derecha, ya (7 tiempos).

Para realizar sobre la marcha un cambio de dirección de 90° , se ordenará “a la derecha o izquierda” indicando la voz ejecutiva cuando el pie izquierdo hace contacto con el piso, se avanzará un paso más e iniciará su movimiento con un desplante del pie izquierdo suspendiendo el braceo considerándose el primer tiempo de la acción. Los tiempos del 2 al 6 se realizan acorde al mecanismo del paso corto, el costado saliente avanza con la longitud del paso redoblado disminuyendo proporcionalmente la distancia hacia el eje de los demás integrantes, efectuando el último tiempo (7) con otro desplante del pie izquierdo, continuando el braceo y la marcha.

16.- Acortar el paso, ya (mínimo 5 tiempos).

Esta marcha se utiliza para rectificar distancias; si la escolta permanece en firmes se ordenará "paso corto", si está sobre la marcha se indicará "acortar el paso" y se realizará con la pierna oscilante semi flexionada, **proyectando la rodilla al frente**, asentando el pie con toda la planta, a una distancia de 30 cm. aproximadamente entre arco y arco del pie, el tronco y la cabeza; braceo y cadencia con las mismas características del paso redoblado. Para emprender esta marcha se inicia con desplante, continuando sus movimientos como se indica.

17.- Paso redoblado, ya.

“Paso Redoblado” Esta terminología será utilizada para dar la voz preventiva, y a la voz ejecutiva iniciará el movimiento con el pie izquierdo mediante un desplante acentuado con toda la planta del mismo, iniciando el braceo con el brazo izquierdo después del desplante; los siguientes pasos se realizarán en forma natural apoyando primero el talón, después la planta y por último la punta de los pies, con extensión de piernas sin llegar a la rigidez. La longitud del paso será de 40 cm. aproximadamente entre arco y arco del pie, el tronco y la cabeza siguiendo los lineamientos de firmes, el braceo se realizará a 45° con brazos extendidos, palmas hacia adentro y con naturalidad. La cadencia será de 120 pasos por minuto aproximadamente.

18.- A la derecha, ya (7 tiempos).

Descrito con anterioridad

19.- Marcar el paso, ya (mínimo 5 tiempos).

Este movimiento se utiliza para guardar una distancia entre escolta y escolta ó contingente; iniciando con el pie izquierdo un desplante, uniendo el pie derecho levantando ligeramente el talón del pie sin despegar la punta del pie y sin bracear, continuando con la extensión de la pierna izquierda; para avanzar se ordenará paso redoblado o la orden de otro movimiento.

20.- Paso redoblado, ya

Descrito con anterioridad, en el punto No. 17

21.- Recuperar el paso, ya. (3 tiempos)

Durante la marcha se puede realizar “**recuperar el paso**”. Esta no es una marcha, sólo es un movimiento que se utiliza para recuperar el paso perdido y se realizará de la siguiente forma: a la voz ejecutiva el pie izquierdo hace contacto con el piso, se avanzará un paso más e iniciará su movimiento con un desplante del pie izquierdo suspendiendo el braceo considerándose el primer tiempo de la acción, se junta ò une el pie derecho con el izquierdo siendo el segundo tiempo y se continua con el paso redoblado, iniciando con desplante del pie izquierdo siendo el tercer tiempo para continuar nuevamente con la marcha.

22.- A la derecha, ya (7 tiempos).

Descrito con anterioridad

23.- Acortar el paso, ya (mínimo 5 tiempos).

Descrito con anterioridad.

24.- Paso redoblado, ya (descrito con anterioridad No. 17)

25.- A la derecha, ya (7 tiempos).

Descrito con anterioridad.

26.- Alto, ya (descrito con anterioridad en el punto No. 3)

27.- Paso de costado a la derecha, ya (no mas de 15 pasos).

Esta marcha se utiliza para distancias no mayores de 15 pasos, partiendo de la posición de firmes. Sí el movimiento se indica hacia el costado derecho, a la voz ejecutiva se iniciarán los movimientos realizándolo se desplazará la pierna derecha lateralmente al costado indicado, asentándolo con toda la planta del pie a una distancia de 20 cm. aproximadamente, continuando el movimiento con la pierna izquierda para unirla al pie derecho con cierta energía y proceder a los movimientos del siguiente paso. Sí la indicación se diera al costado izquierdo se invertirán los movimientos. Para efectuar el alto, la voz ejecutiva se dará cuando la pierna del costado en que se marche toque el piso, se unirá la pierna separada y se completará un paso más al mismo costado suspendiendo así la marcha.

28.- Alto, ya (descrito anteriormente)

29.- Paso redoblado, ya

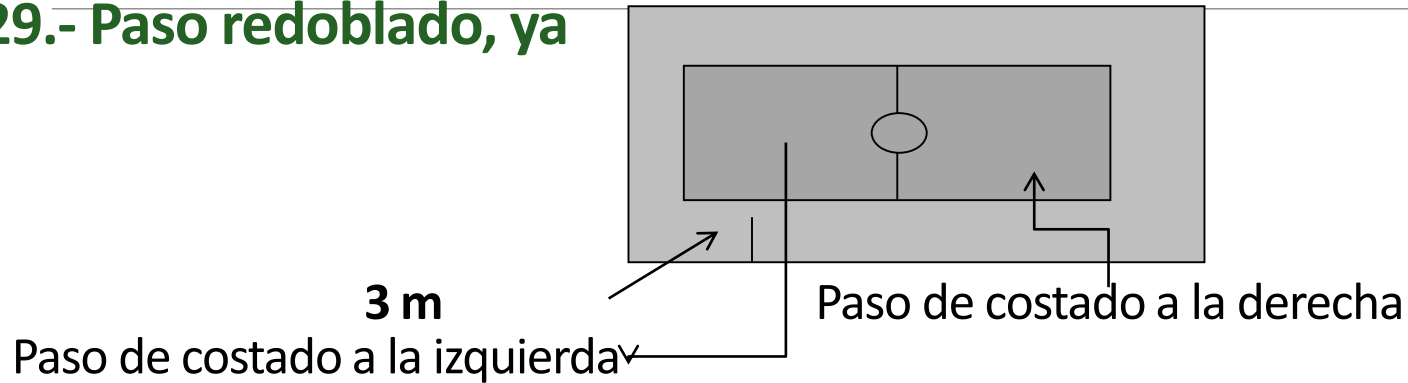

30.- Alto, ya

31.- Paso de costado a la izquierda, ya (no más de 15 pasos).

Descrito anteriormente y volver al área de los 3 m.

32.- Alto, ya.

Descrito anteriormente en el punto No. 3

33.- Paso redoblado, ya

Descrito anteriormente

34.- A la derecha, ya (7 tiempos).

Descrito anteriormente

35.- A la derecha, ya (7 tiempos).

Descrito anteriormente

36.- A la derecha, ya (7 tiempos) en media cancha

Descrito anteriormente

37.- Alto, ya (donde se recibió bandera)

Relevo de guardia.
Descansar bandera.
Relevo de abanderado.
Portar bandera.

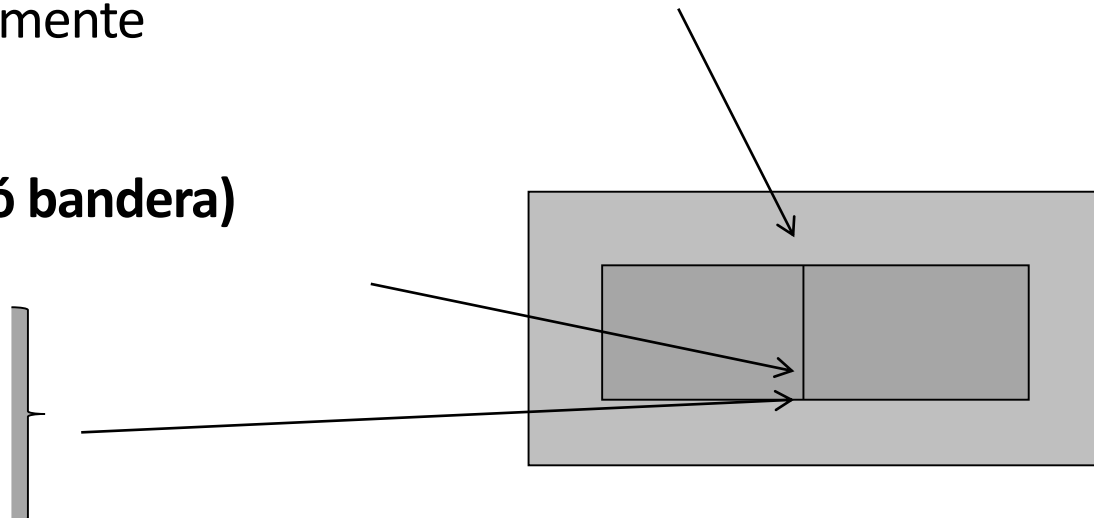

38.-Relevar guardia, ya (14 tiempos).

Al escuchar la voz ejecutiva y partiendo de la posición de "firmes", se procederá a realizar los mismos movimientos para formar fila **(descrito en el punto No. 23 del 2º. recorrido)**, y en forma continuada los guardias derecho e izquierdo, marcharán 7 *pasos atrás, iniciando con el pie izquierdo, y al tiempo 8, unirá el pie derecho al izquierdo, inmediatamente después, darán un paso de costado (completo) a la derecha e izquierda respectivamente, para cubrirse con los elementos que pasaron a la primera fila, simultáneamente el comandante dará un paso de costado a la izquierda y de esta forma terminar con la acción quedando la escolta nuevamente integrada. El total de tiempos a utilizar será de 14, distribuidos en 4 para la fila, 8 para desplazarse atrás y 2 para cubrirse a la primera fila. Para retornar a su formación original. se repite nuevamente.

* **Paso atrás;** esta marcha se utiliza para distancias no mayores de 15 pasos, iniciándose con el pie izquierdo, elevando alternadamente los pies atrás , semi-flexionando las piernas sin proyectar las rodillas al frente, dejándolos caer con naturalidad, acentuándolos con la planta de los mismos y una longitud en el paso de 20 cm. aproximadamente; el tronco, cabeza y brazos siguiendo los lineamientos de firmes, desarrollándose la marcha a una cadencia igual al paso redoblado.

39.- Descansar bandera, ya.

DESCRIPCIÓN

Tiempo 1: coloca la mano izquierda arriba de la cuja tomando el asta y sacándola de la cuja

Tiempo 2: descenso de los brazos hasta alcanzar la máxima extensión del brazo izquierdo

Tiempo 3: cambiar la mano izquierda arriba de la derecha, descendiendo el asta, alcanzando la máxima extensión del brazo derecho.

Tiempo 4: cambiar la mano derecha arriba de la izquierda, descendiendo el asta y colocando el regatón en el piso, aproximadamente a diez centímetros lateral a la derecha del pie derecho en línea de la punta del pie.

Tiempo 5: ascender la mano derecha a la altura y dirección del hombro derecho, brazo izquierdo extendido se coloca abajo tocando con la yema de los dedos el muslo izquierdo.

40.- Relevar abanderado, ya (14 tiempos).

Estando la escolta sin movimiento, en posición de firmes y con la bandera en descanso, el comandante ordenará “relevar abanderado, ya” el que relevará al abanderado, avanzará al frente a la escolta y se situará a tres pasos aproximadamente frente al abanderado, realizará el saludo a dos tiempos, acto seguido marchará por el flanco derecho hasta rebasar ligeramente el frente de la escolta, cambiará de dirección a la izquierda hasta alcanzar la profundidad de la misma, cambiando nuevamente de dirección a la izquierda hasta llegar al hueco central de los retaguardias, continuará con otro cambio de dirección a la izquierda hasta llegar a la retaguardia del abanderado; haciendo esto en 14 tiempos. Tomará el asta por arriba de la mano del que la porta, el abanderado relevado marchará tres pasos al frente (no se bracea) realizando en el último paso la media vuelta con alto, simultáneo a este último movimiento el actual abanderado dará un paso al frente para quedar alineado, el ex-abanderado saludará a la bandera en dos tiempos y a continuación marchará por cualquiera de los flancos despejando el frente y el espacio de competencia.

41.- Portar bandera, ya.

DESCRIPCIÓN:

Tiempo 1: mano izquierda toma el asta y la eleva logrando la máxima extensión del brazo derecho

Tiempo 2: mano derecha toma el asta por debajo de la mano izquierda y eleva el asta alcanzando la máxima extensión del brazo izquierdo.

Tiempo 3: mano izquierda toma el asta por abajo de la mano derecha y se introduce el regatón en la cuja.

Tiempo 4: mano izquierda toma el asta por arriba de la mano derecha.

Tiempo 5: mano derecha toma el asta por arriba de la mano izquierda, dándole la altura y dirección del hombro. Simultáneamente la mano izquierda se coloca abajo, lateral tocando el muslo izquierdo.

42.- Relevar guardia, ya (14 tiempos).

Descrito anteriormente

* FIN PRIMER RECORRIDO

SEGUNDO RECORRIDO

1.- POR LA IZQUIERDA, YA (7 TIEMPOS).

DESCRITO ANTERIORMENTE

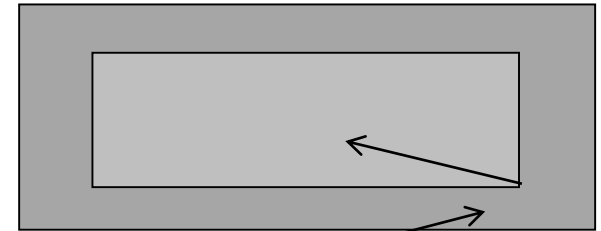

2.- ESCOLTA 135° IZQUIERDA, YA (13 TIEMPOS)

PARA REALIZAR SOBRE LA MARCHA UN CAMBIO DE DIRECCIÓN DE 135°, SE ORDENARÁ “A LA DERECHA O IZQUIERDA” INDICANDO LA VOZ EJECUTIVA CUANDO EL PIE IZQUIERDO HACE CONTACTO CON EL PISO, SE AVANZARÁ UN PASO MÁS E INICIARÁ SU MOVIMIENTO CON UN DESPLANTE DEL PIE IZQUIERDO SUSPENDIENDO EL BRACEO CONSIDERÁNDOSE EL PRIMER TIEMPO DE LA ACCIÓN. LOS TIEMPOS DEL 2 AL 12 SE REALIZAN ACORDE AL MECANISMO DEL PASO CORTO, EL COSTADO SALIENTE AVANZA CON LA LONGITUD DEL PASO REDOBLADO DISMINUYENDO PROPORCIONALMENTE LA DISTANCIA HACIA EL EJE DE LOS DEMÁS INTEGRANTES, EFECTUANDO EL ÚLTIMO TIEMPO (13) CON OTRO DESPLANTE DEL PIE IZQUIERDO, CONTINUÁNDOSE EL BRACEO Y LA MARCHA. (SE AVANZARÁ DE MANERA DIAGONAL, TOMANDO COMO REFERENCIA LA ESQUINA CON RESPECTO AL ABANDERADO PARA EFECTOS DEL CONCURSO).

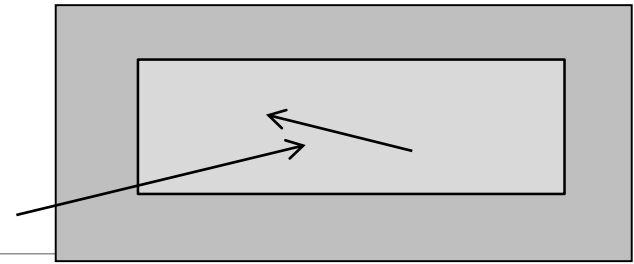

3.- Columna por dos, ya (9 tiempos).

Para adquirir esta formación llevando la escolta, el comandante ordenará “columna por dos”, a la voz ejecutiva todos realizarán un desplante el pie izquierdo al frente, suspendiendo el braceo y continuando la marcha con paso corto. El abanderado continuará en su colocación, el comandante se ubicará al costado derecho de éste, los guardias se cubrirán: El izquierdo atrás del abanderado y el derecho atrás del comandante, y los retaguardias: Izquierdo, atrás del guardia izquierdo y el derecho, atrás del guardia derecho, efectuando estos movimientos con las mismas características y tiempos que el anterior

4.- Integrar escolta, ya (9 tiempos).

Para pasar de la formación de columna por dos a la de escolta se integra a la voz ejecutiva, todos realizarán un desplante con el pie izquierdo al frente, suspendiendo el braceo y continuando la marcha con paso corto. El abanderado continuará en su colocación, el comandante se ubicará al costado derecho de éste, los guardias se alinearán con el abanderado y el comandante; los retaguardias derecho e izquierdo, se ubicarán atrás de los guardias respectivamente, y realizarán todos un desplante en el tiempo No. 9 para continuar la marcha.

5.- Escolta 135° izquierda, ya (13 tiempos)

Descrito anteriormente.

6.- A la izquierda, ya (7 tiempos)

“En medio de la cancha”.

Descrito anteriormente

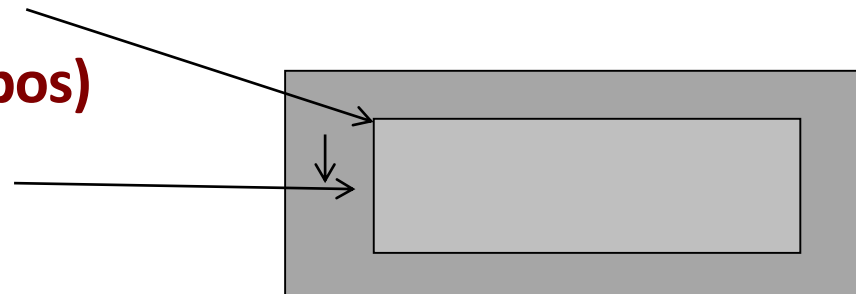

← 7.- Abrir intervalos, ya (7 tiempos).

Esta indicación será utilizada para ampliar la distancia entre cada uno de los integrantes de la escolta, dar la voz preventiva, y a la voz ejecutiva iniciará el movimiento con el pie izquierdo mediante un desplante acentuado con toda la planta del mismo, suspendiendo el braceo y acortando el paso los integrantes se separarán un paso entre cada uno de ellos, conservando el abanderado su posición, utilizando el último tiempo (No. 7) para realizar el desplante con el pie izquierdo continuando la marcha.

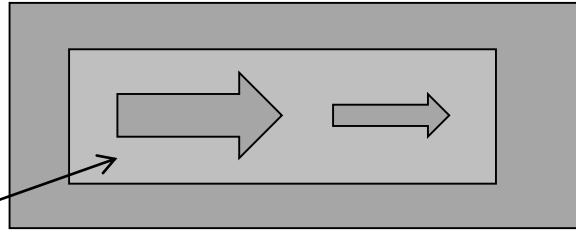

8.- Cerrar intervalos, ya (7 tiempos).

Este movimiento es el inverso para abrir escolta, ya que será utilizada para cerrar distancia entre cada uno de los integrantes de la escolta, dar la voz preventiva, y a la voz ejecutiva iniciará el movimiento con el pie izquierdo mediante un desplante acentuado con toda la planta del mismo, suspendiendo el braceo y acortando el paso los integrantes se acercarán un paso entre cada uno de ellos, conservando el abanderado su posición, utilizando el último tiempo (No. 7) para realizar el desplante con el pie izquierdo y continuar la marcha.

9.- A la izquierda, ya (7 tiempos)

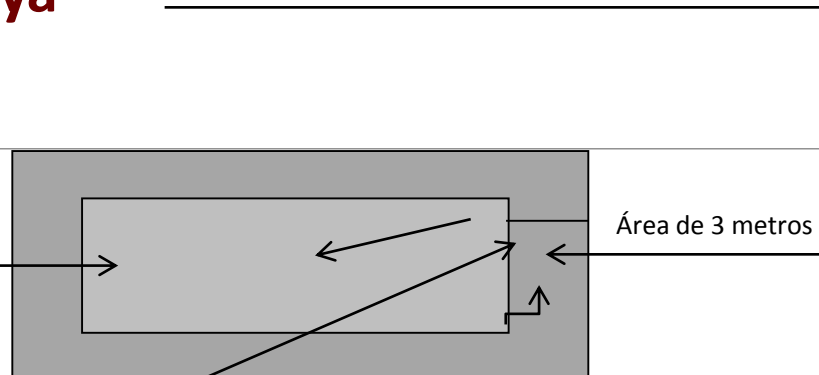

10.- Escolta 135° izquierda, ya (13 tiempos).

Descrito anteriormente.

← 11.- Columna por uno, ya. (9 tiempos).

Para pasar de la formación de la escolta a la columna por uno, a la voz ejecutiva se indicará el cambio de formación con un desplante del pie izquierdo al frente, el abanderado continuará en su colocación acortando el paso, el resto avanzará también con paso corto colocándose atrás del abanderado en el siguiente orden: Comandante, Guardia Derecho, Guardia Izquierdo, Retaguardia Derecho y Retaguardia Izquierdo, desarrollándose otro desplante con el pie izquierdo en el último tiempo, y suspendiendo el braceo en los tiempos del uno al ocho. Utilizando para ello 9 tiempos.

12.- Integrar escolta, ya. (9 tiempos).

Para pasar de la formación de columna por uno a la de escolta, todos realizarán un desplante con el pie izquierdo al frente, continuando la marcha con paso corto. El abanderado continuará en su colocación, el comandante y los guardias se alinearán con éste, la retaguardia tomará su posición cubriéndose con la guardia y utilizando el último tiempo para el desplante con el pie izquierdo. Efectuando este movimiento en 9 tiempos.

13.- Escolta 135° derecha, ya (13 tiempos).

Descrito anteriormente

14.- A la derecha, ya (7 tiempos).

Descrito anteriormente.

15.- A la derecha, ya (7 tiempos).

Descrito anteriormente.

16.- Alto, ya (Área de entrega de bandera).

Descrito anteriormente.

17.- * ¡Previamente, la autoridad ó abanderado suplente estará listo para recibir la bandera y saludará en 2 tiempos!(sin voz de mando).i

18.- Abanderado un paso al frente, ya

Descrito anteriormente

área de 3 m.

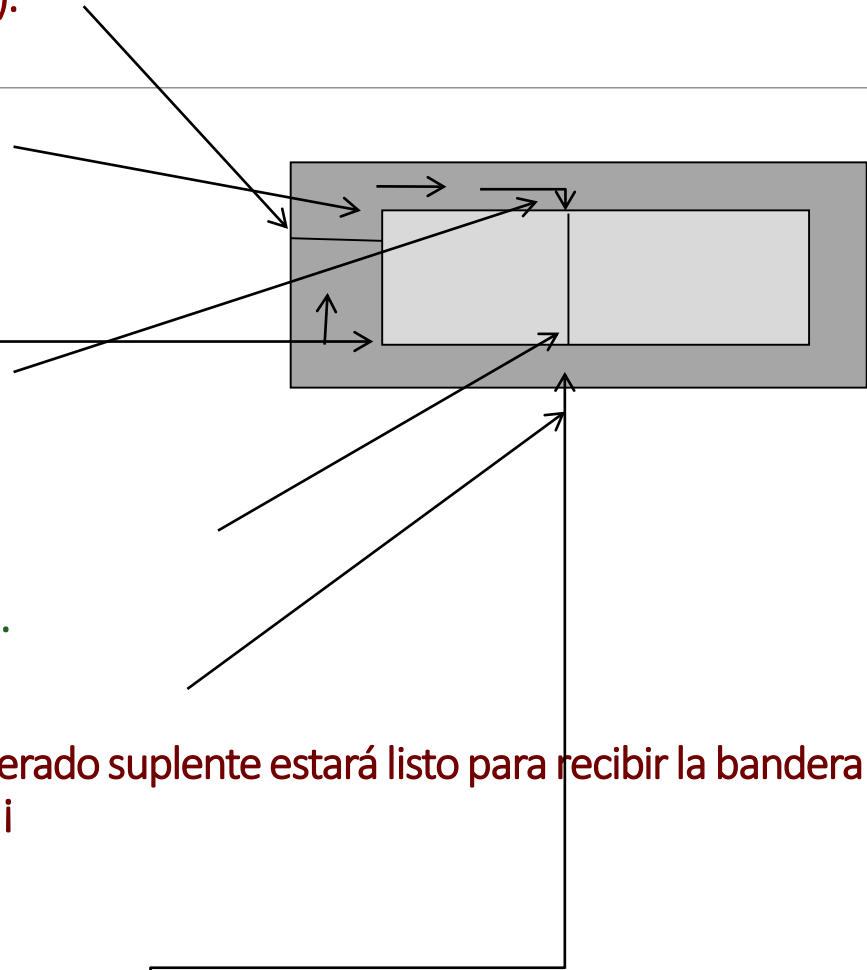

19.- *¡Entrega de bandera! (sin voz de mando).

Procederá a sacar el asta de la cuja dirigiendo su mano izquierda abajo de la derecha, en seguida desplazará la mano derecha debajo de la izquierda y encima de la cuja procediendo la entrega al director en igualdad de condiciones al recibirla pero en sentido inverso. El comandante ordenará a su escolta saludar (saludo sostenido), el director se dirigirá con la Bandera a depositarla en su nicho bajo las condiciones antes descritas (recepción de Bandera); cuando la Bandera desaparece de la vista los presentes adoptarán la posición de firmes y el comandante ordenará a su escolta la misma acción.

20.- Saludar, ya (saludo sostenido).

Descrito anteriormente. El comandante ordenará a su escolta saludar (saludo sostenido)

21.- Firmes, ya

Descrito anteriormente

22.- Integrar escolta, ya (un paso al frente)

Descrito anteriormente



23.- Formación en fila, ya.

Descripción:

- a.- El comandante y el guardia derecho, darán un paso de costado a la derecha simultáneamente el guardia izquierdo dará un paso de costado a la izquierda.
- b.- La retaguardia dará tres pasos al frente y unir en el cuarto tiempo quedando así alineada y formada en una fila.
- c.- Todo se realizará simultáneamente

24.- Por media vuelta, ya.

Partiendo de la posición de firmes se realiza un desplante con el pie izquierdo y se gira el cuerpo 180° hacia la derecha, para avanzar con el pie izquierdo realizando otro desplante y continuar la marcha.

25.- Por flanco derecho, ya.

Cuando los integrantes se encuentran en formación en fila se puede indicar "por flanco derecho ó izquierda" si es a la derecha, a la voz ejecutiva la fila iniciará un desplante con pierna izquierda (1º. Tiempo), girando al mismo tiempo y cada uno de los integrantes su cambio de dirección a 90º manteniendo con la punta del pie izquierdo en posición de firmes y girando a la vez el pie derecho (2º. Tiempo) y continuará la marcha con otro desplante (3º. Tiempo). Y si fuese a la derecha los movimientos son inversos.

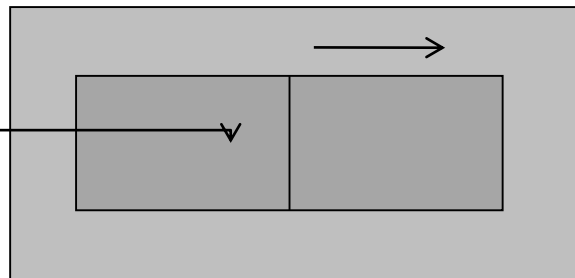

26.- Acortar el paso, ya.

Descrito anteriormente en el punto No. 16 del primer recorrido

27.- Alto, ya (fin del recorrido y retiro de la escolta del área de competencia)

28.- Descanso a discreción

Descrito anteriormente en el punto No. 6 del primer recorrido.

29.- Fin del concurso

GRACIAS POR LA PARTICIPACIÓN

Coordinación de Cultura y Educación para un Estilo de Vida Saludable

